

## Исходные данные

Хладагент	R404A	
Темп-ра, используемая в расчете	Темп-ра точки росы	
Режим расчёта	Охлаждение/Кондиц.	
Режим эксплуатации	Субкритический	
Электропитание	400/3/50	
Темп-ра конденсации	°C	45
Давление конденсации	bar	20,47
Переохлаждение жидкости	K	0
Темп-ра жидкости	°C	44,67
Темп-ра испарения	°C	-10
Давление кипения	bar	4,34
Перегрев всас. Газа	K	10
Полезный перегрев	%	100

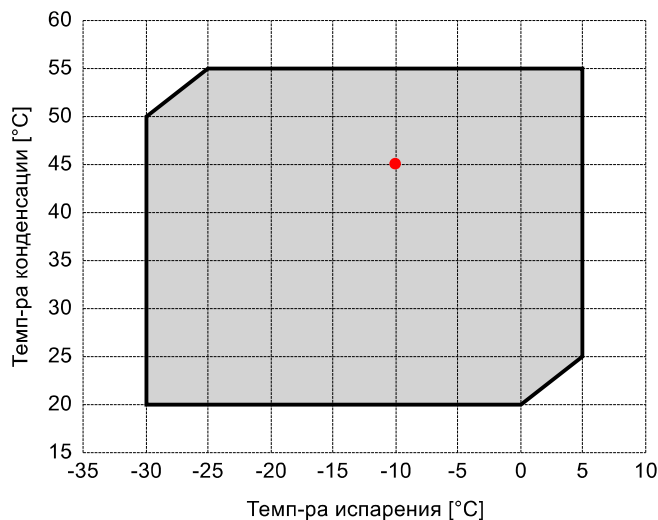

## Выходящие данные

<b>Компрессор :</b>	<b>Q7-33.1Y</b>	
Количество компрессоров :	FSx1	
Холодопроизводительность	kW	15,144
Холодопроизводительность [ *поз. ]	kW	16,226
Производительность испарителя	kW	15,144
Потребляемая мощность	W	7657
Производительность конденсатора, теор.	kW	22,801
Электрический ток	A	14,38
Холодильный коэффициент	W/W	1,98
Массовый расход	kg/h	537
Рабочая частота эл. сети	Hz	50
Подключение	-	DOL-STAR
Режим эксплуатации	-	100%
Темп-ра нагнетания	°C	74,65
Коэффициент (%)	%	100,0%
Примечание	-	
Расход масла	l/min	-
Теплообмен маслоохладителя	kW	-
Температура масла на выходе из маслоохладителя	°C	-
Сертифицирован	-	ASERCOM

## Сертифицирован:

- ASERCOM (ref. EN12900, 50 Hz, 100% cap.)



## Комментарии:

- \*поз.: В соответствии со стандартом EN12900
- Темп-ра всас. Газа = 20 °C
- Переохлаждение жидкости = 0 K

Все данные могут быть изменены без предварительного уведомления

**P&I Diagram:**

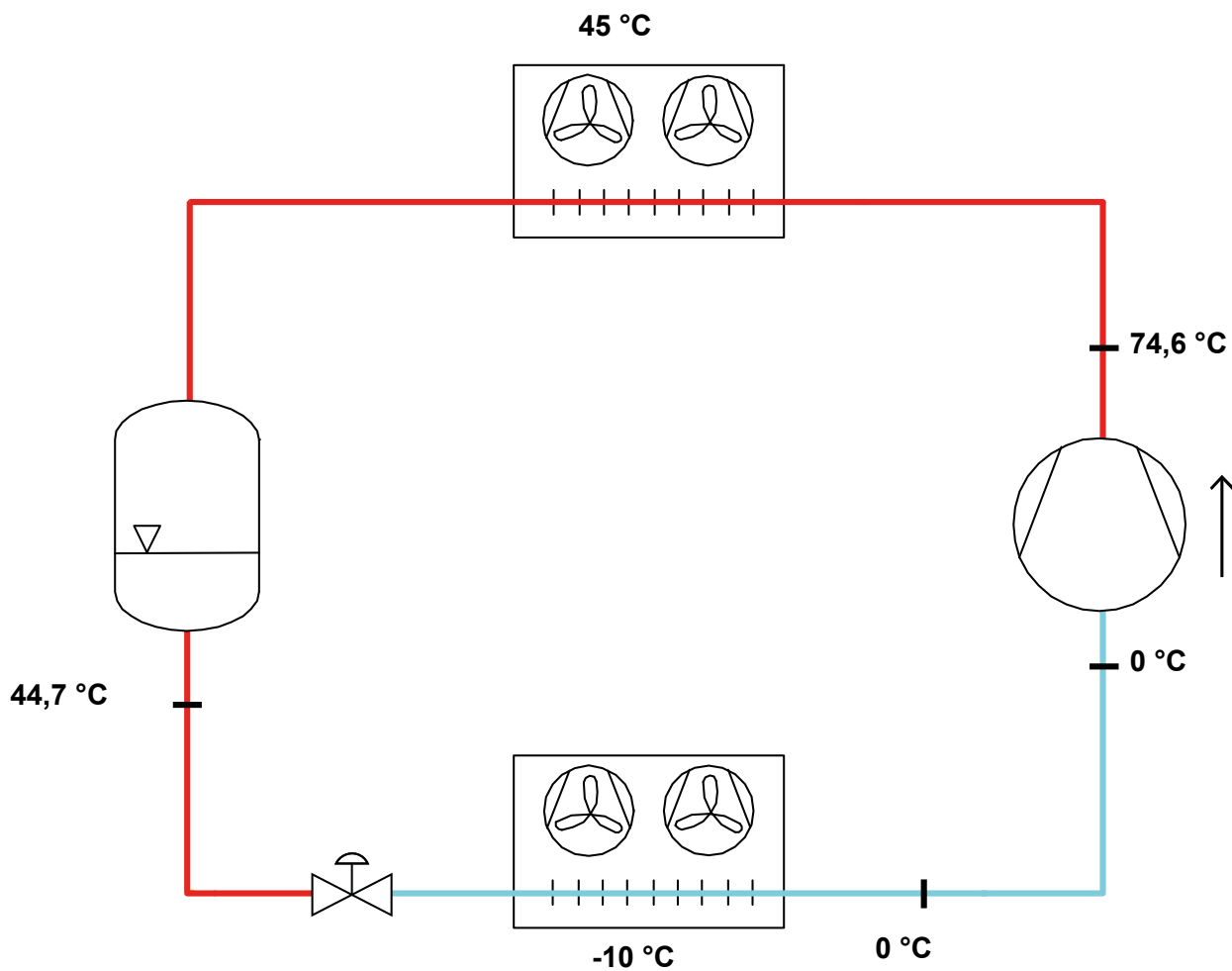

*Все данные могут быть изменены без предварительного уведомления*

## Модель: Q7-33.1Y

Хладагент: R404A

Электропитание: 400/3/50 DOL-STAR

### Технические данные:

Объемная произв-ть	32,66 m³/h
номин-ое значение скорости вращения	1450 rpm
Напряжение двигателя	400 V
номин-ое значение частоты эл. сети	50 Hz
Максимальный рабочий ток (MRA)	20 A
Ток заблокированного ротора (LRA)	87,3 A
кол-во цилиндров	4
Вес нетто	79 kg
Холодильное масло	FRASCOLD POE32
Заправка маслом	1,6 l
Максимальное статическое давление ВР	20,5 bar
Максимальное рабочее давление НР	30 bar

### Уровень шума:

Уровень звуковой мощности 5/50°C R404A @50Hz	73,5 dB(A)
Звуковое давление (*) - расстояние: 1 m	65,5 dB(A)
Уровень звуковой мощности -10/45°C R404A @50Hz	72,5 dB(A)
Звуковое давление (*) - расстояние: 1 m	64,5 dB(A)

\*Полусферич. модель

### Электрические подключения:

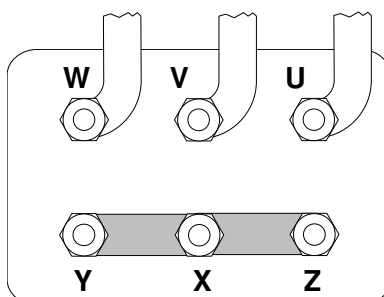

Все данные могут быть изменены без предварительного уведомления

**Модель: Q7-33.1Y**

Хладагент: R404A

Электропитание: 400/3/50 DOL-STAR

## Размеры:

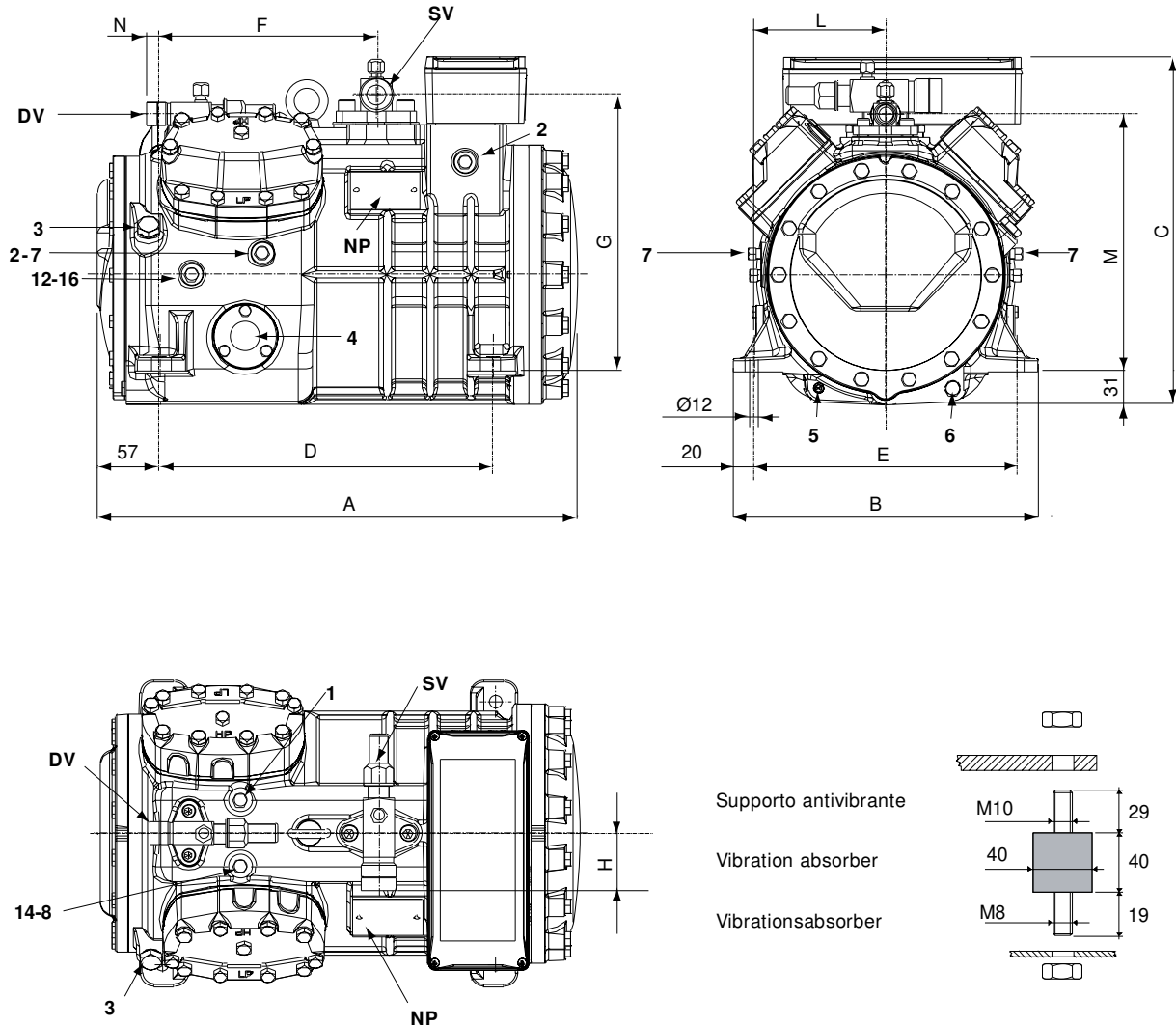

## Комментарии:

SV: Всасывающий вентиль	1 3/8" in - 35 mm	1: Разъем для высокого давления	1/8" NPT
DV: Нагнетательный вентиль	1 1/8" in - 28,575 mm	2: Разъем для низкого давления	1/8" NPT
A: Длина	449 mm	3: Заглушка (запр-ка масла)	1/4" GAS
B: Ширина	286 mm	4: Смотровое стекло уровня масла	-
C: Высота	328 mm	5: Место установки ТЭНа подогрева картера	-
D: Отверстия для крепежа	312 mm	6: Заглушка (слив масла)	M8 x 22
E: Отверстия для крепежа	246 mm	7: Разъем для клапана впрыска жидкости	1/8" NPT
F: Всасывающий вентиль	203 mm	8: Разъем для датчика впрыска жидкости	1/8" NPT
G: Всасывающий вентиль	261 mm	12: Заглушка возврата масла	1/8" NPT
H: Всасывающий вентиль	58 mm	14: Подключение датчика максимальной температуры	1/8" NPT
L: Нагнетательный вентиль	123 mm	16: Заглушка давления в картере	1/8" NPT
M: Нагнетательный вентиль	239 mm	NP: Заводская этикетка на компрессоре	
N: Нагнетательный вентиль	28 mm		

Все данные могут быть изменены без предварительного уведомления

**Модель: Q7-33.1Y**

Хладагент: R404A

Электропитание: 400/3/50 DOL-STAR

**Коэффициенты полинома согласно стандарта EN12900 for Q7-33.1Y:**

\*S = T<sub>evap</sub> ; D = T<sub>cond</sub>

Рекомендуемые условия

Хладагент	R404A
Темп-ра окружающей среды	35 °C
Темп-ра всас. Газа	20 °C
Переохлаждение жидкости	0 K
Эл. частота	50 Hz

	Холодопроизводительность [W]	Потребляемая мощность [W]
<b>C1</b>	4,497796E+004	1,792151E+003
<b>C2</b>	1,613781E+003	-1,011315E+002
<b>C3</b>	-4,654989E+002	2,653405E+002
<b>C4</b>	2,048915E+001	-3,819707E+000
<b>C5</b>	-1,603922E+001	5,528700E+000
<b>C6</b>	3,237820E-002	-3,456538E+000
<b>C7</b>	7,195293E-002	-3,630905E-002
<b>C8</b>	-1,935492E-001	4,531981E-002
<b>C9</b>	-8,624260E-003	-1,658161E-002
<b>C10</b>	-2,529047E-003	2,421283E-002

$$Y = C1 + C2*S + C3*D + C4*S^2 + C5*S*D + C6*D^2 + C7*S^3 + C8*D*S^2 + C9*S*D^2 + C10*D^3$$

Все данные могут быть изменены без предварительного уведомления