

Исходные данные

Хладагент	R404A	
Темп-ра, используемая в расчете	Темп-ра точки росы	
Режим расчёта	Охлаждение/Кондиц.	
Режим эксплуатации	Субкритический	
Электропитание	400/3/50	
Темп-ра конденсации	°C	45
Давление конденсации	bar	20,47
Переохлаждение жидкости	K	0
Темп-ра жидкости	°C	44,67
Темп-ра испарения	°C	-10
Давление кипения	bar	4,34
Перегрев всас. Газа	K	10
Полезный перегрев	%	100

Additional cooling required

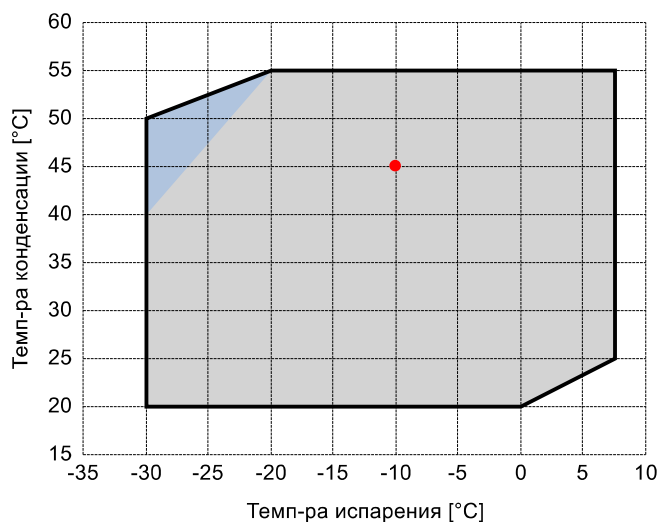

Выходящие данные

Компрессор :	W50-168Y	
Количество компрессоров :	FSx1	
Холодопроизводительность	kW	80,411
Холодопроизводительность [*поз.]	kW	86,159
Производительность испарителя	kW	80,411
Потребляемая мощность	W	37044
Производительность конденсатора, теор.	kW	117,455
Электрический ток	A	66,81
Холодильный коэффициент	W/W	2,17
Массовый расход	kg/h	2851
Рабочая частота эл. сети	Hz	50
Подключение	-	PWS
Режим эксплуатации	-	100%
Темп-ра нагнетания	°C	70,91
Коэффициент (%)	%	100,0%
Примечание	-	
Расход масла	l/min	-
Теплообмен маслоохладителя	kW	-
Температура масла на выходе из маслоохладителя	°C	-
Сертифицирован	-	ASERCOM

Сертифицирован:

- ASERCOM (ref. EN12900, 50 Hz, 100% cap.)



Комментарии:

- *поз.: В соответствии со стандартом EN12900
- Темп-ра всас. Газа = 20 °C
- Переохлаждение жидкости = 0 K

Все данные могут быть изменены без предварительного уведомления

P&I Diagram:

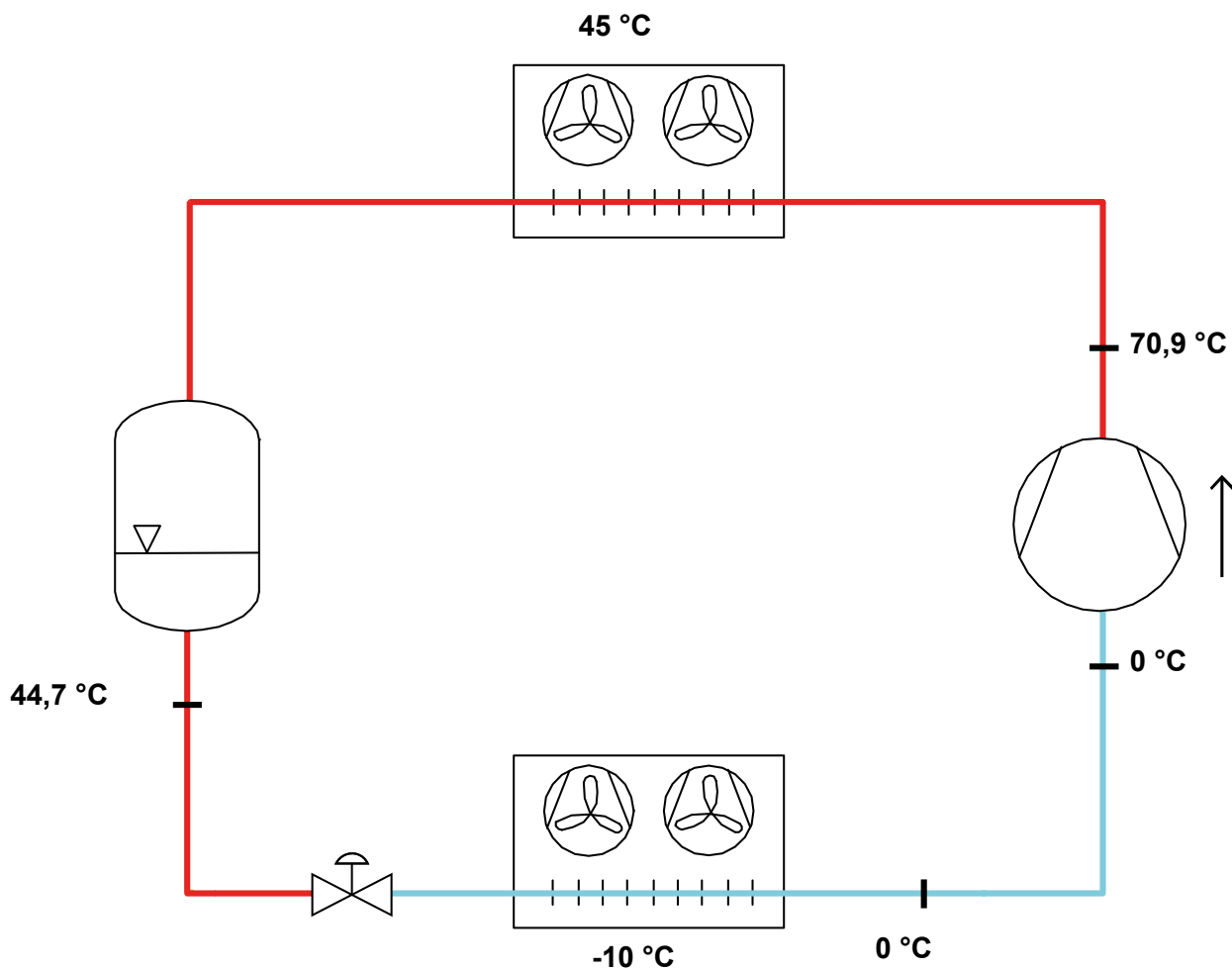

Все данные могут быть изменены без предварительного уведомления

Модель: W50-168Y

Хладагент: R404A

Электропитание: 400/3/50 PWS

Технические данные:

Объемная произв-ть	167,6 m³/h
номин-ое значение скорости вращения	1450 rpm
Напряжение двигателя	400 V
номин-ое значение частоты эл. сети	50 Hz
Максимальный рабочий ток (MRA)	94,8 A
Ток заблокированного ротора (LRA)	258 A
Ток заблокированного ротора (LRA), DOL	367 A
кол-во цилиндров	8
Вес нетто	305 kg
Холодильное масло	FRASCOLD POE68
Заправка маслом	7,7 l
Максимальное статическое давление BP	20,5 bar
Максимальное рабочее давление HP	30 bar

Уровень шума:

Уровень звуковой мощности 5/50°C R404A @50Hz	86 dB(A)
Звуковое давление (*) - расстояние: 1 m	78 dB(A)
Уровень звуковой мощности -10/45°C R404A @50Hz	84 dB(A)
Звуковое давление (*) - расстояние: 1 m	76 dB(A)

*Полусферич. модель

Электрические подключения:

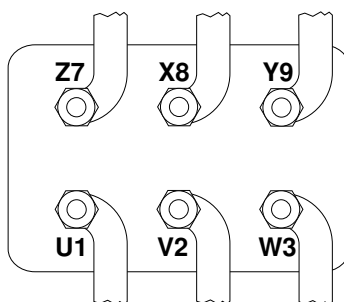

Все данные могут быть изменены без предварительного уведомления

Модель: W50-168Y

Хладагент: R404A

Электропитание: 400/3/50 PWS

Размеры:

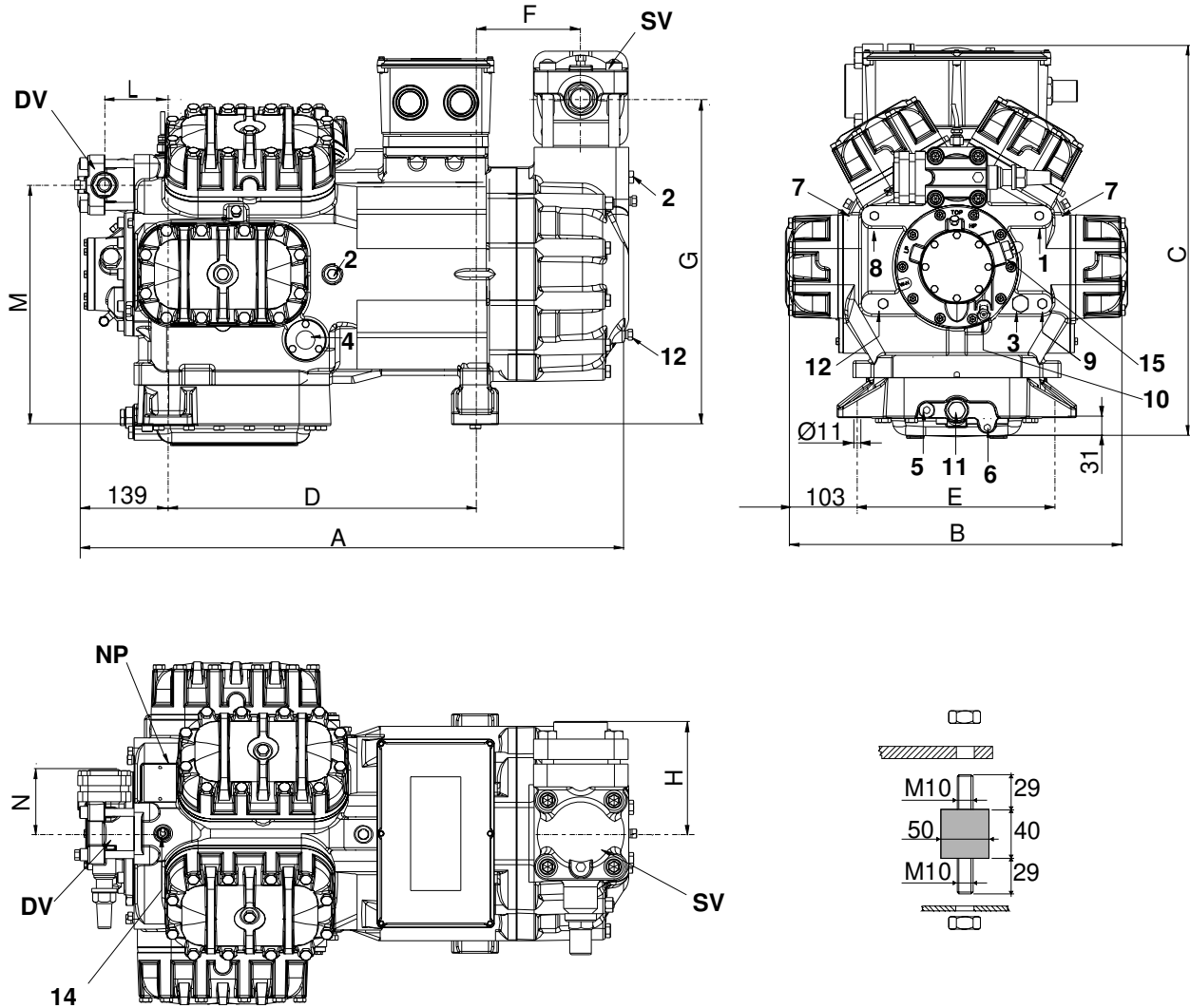

Комментарии:

SV: Всасывающий вентиль	3 1/8" in - 80 mm	2: Разъем для низкого давления	1/4" NPT
DV: Нагнетательный вентиль	1 5/8" in - 42 mm	3: Заглушка (запр-ка масла)	3/8" GAS
A: Длина	838 mm	4: Смотровое стекло уровня масла	-
B: Ширина	511 mm	5: Место установки ТЭНа подогрева картера	-
C: Высота	588 mm	6: Заглушка (слив масла)	1/4" GAS
D: Отверстия для крепежа	458 mm	7: Разъем для клапана впрыска жидкости	1/8" NPT
E: Отверстия для крепежа	305 mm	8: Разъем для датчика впрыска жидкости	1/8" NPT
F: Всасывающий вентиль	158 mm	9: Разъем реле дифференциального давления масла (NPT)	1/4" NPT
G: Всасывающий вентиль	486 mm	10: Разъем реле дифференциального давления масла (GAS)	3/8" GAS
H: Всасывающий вентиль	160 mm	11: Масляный фильтр	3/8" GAS
L: Нагнетательный вентиль	95 mm	12: Заглушка возврата масла	1/4" NPT
M: Нагнетательный вентиль	358 mm	14: Подключение датчика максимальной температуры масла	1/8" NPT
N: Нагнетательный вентиль	95 mm	15: Подключение электронного реле давления масла	-
1: Разъем для высокого давления	1/8" NPT	NP: Заводская этикетка на компрессоре	-

Все данные могут быть изменены без предварительного уведомления

Модель: W50-168Y

Хладагент: R404A

Электропитание: 400/3/50 PWS

Коэффициенты полинома согласно стандарта EN12900 for W50-168Y:

*S = T_{evap} ; D = T_{cond}

Рекомендуемые условия

Хладагент	R404A
Темп-ра окружающей среды	35 °C
Темп-ра всас. Газа	20 °C
Переохлаждение жидкости	0 K
Эл. частота	50 Hz

	Холодопроизводительность [W]	Потребляемая мощность [W]
C1	2,285534E+005	6,685958E+003
C2	8,310200E+003	-7,897248E+002
C3	-1,804158E+003	1,069326E+003
C4	1,071330E+002	-2,075284E+001
C5	-6,716602E+001	3,425843E+001
C6	-1,151051E+001	-5,755006E+000
C7	3,866718E-001	-1,345188E-001
C8	-9,376587E-001	2,603323E-001
C9	-2,470567E-001	-1,217986E-001
C10	4,244999E-002	-3,136514E-003

$$Y = C1 + C2*S + C3*D + C4*S^2 + C5*S*D + C6*D^2 + C7*S^3 + C8*D*S^2 + C9*S*D^2 + C10*D^3$$

Все данные могут быть изменены без предварительного уведомления