

Исходные данные

Хладагент	R134a	
Темп-ра, используемая в расчете	Темп-ра точки росы	
Режим расчёта	Охлаждение/Кондиц.	
Режим эксплуатации	Субкритический	
Электропитание	400/3/50	
Темп-ра конденсации	°C	45
Давление конденсации	bar	11,6
Переохлаждение жидкости	K	0
Темп-ра жидкости	°C	24,61
Переохлаждение Eсo	K	10
Темп-ра испарения	°C	-10
Давление кипения	bar	2,01
Перегрев всас. Газа	K	10
Полезный перегрев	%	100

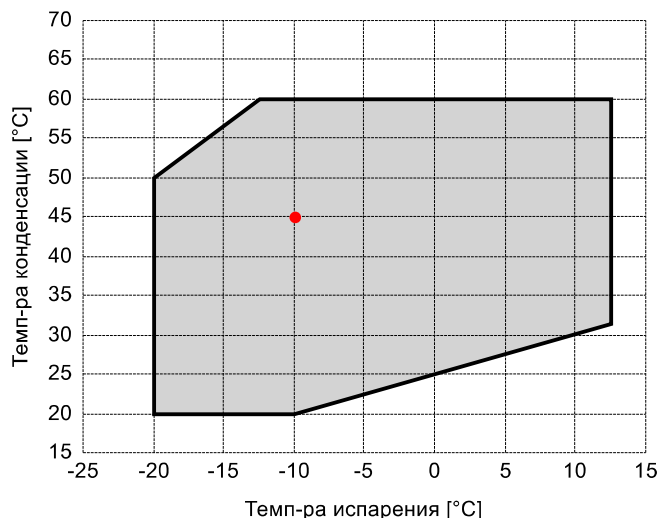

Выходящие данные

Компрессор :	FVR-H-30-120	
Количество компрессоров :	FSx1	
Холодопроизводительность	kW	47,155
Холодопроизводительность [*поз.]	kW	38,585
Производительность испарителя	kW	47,155
Потребляемая мощность	W	21490
Производительность конденсатора, теор.	kW	67,689
Электрический ток	A	35,57
Холодильный коэффициент	W/W	2,19
Массовый расход	kg/h	1019
Рабочая частота эл. сети	Hz	50
Подключение	-	PWS
Режим эксплуатации	-	100%, ECO
Темп-ра нагнетания	°C	82,58
Темп-ра нагнетания, с маслоохладителем	°C	80
Темп-ра жидкости	°C	24,61
промежут-ая темп-ра насыщ-я паров ECO (пузырь)	°C	14,61
промежут-ое давл-е насыщ-х паров ECO	bar	4,82
Массовый расход, впрыск	kg/h	203
Массовый расход, выход компрессора	kg/h	1222
Производительность экономайзера	kW	8,57
Коэффициент (%)	%	100,0%
Примечание	-	
Расход масла	l/min	18,24
Теплообмен маслоохладителя	kW	0,956
Температура масла на выходе из маслоохладителя	°C	78,36
Сертифицирован	-	Frascold

Note:

- Высокая т-ра нагнетания! Охлаждение масла.

Сертифицирован:

- Frascold tentative data

Комментарии:

- *поз.: В соответствии со стандартом EN12900
- Перегрев всас. Газа = 10 K
- Переохлаждение жидкости = 0 K

P&I Diagram:

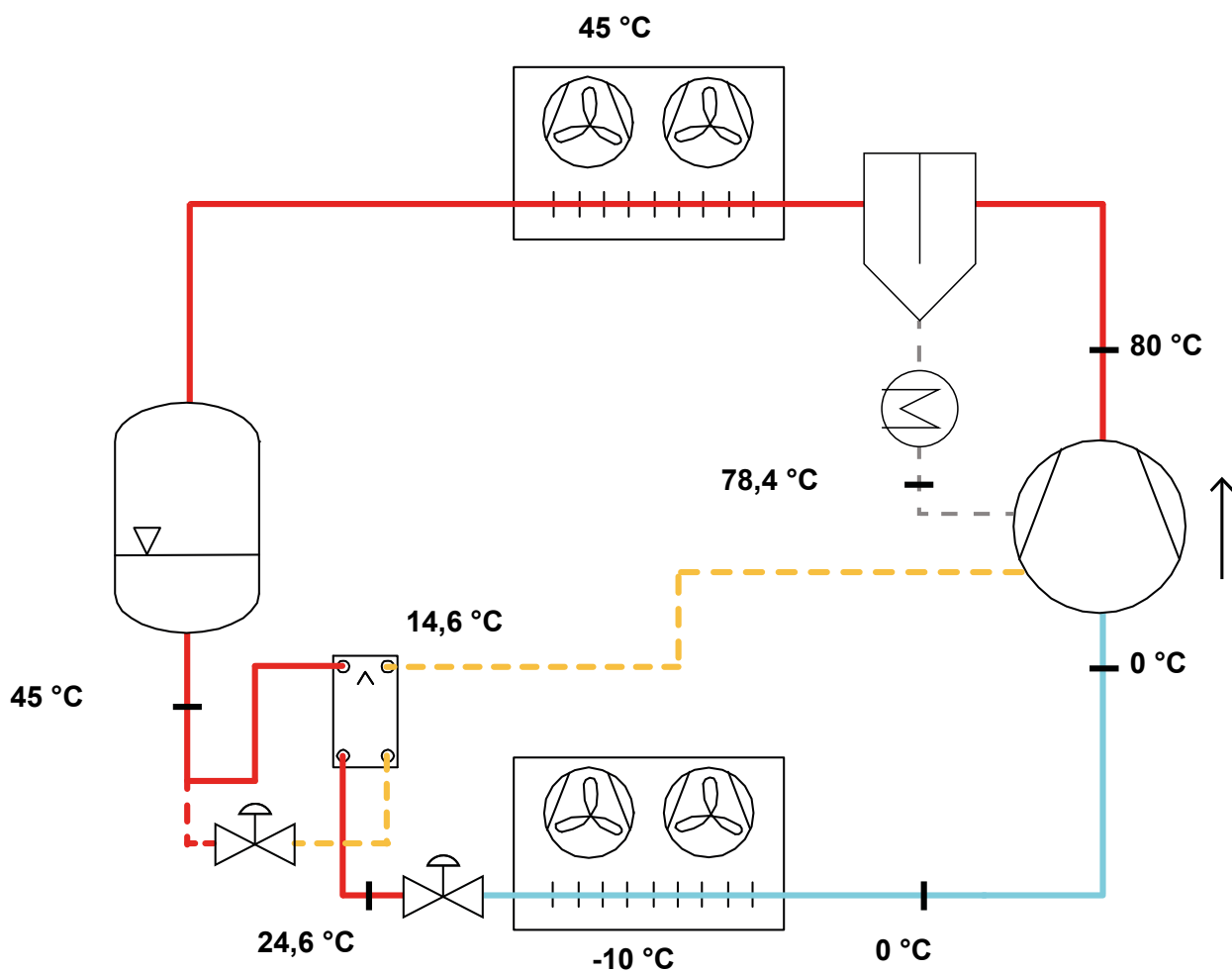

Все данные могут быть изменены без предварительного уведомления

Маслоохл-ль с воздушным охл-ем:

Модель		SZ-A0C1
Номер маслоохладителя		1
Результаты расчета		
Теплообмен, максимум	kW	8,926
Использование (Теплообмен)	%	10,71
Расход масла, максимум	l/min	32
Использование (Расход масла)	%	56,99
Расход воздуха	m ³ /h	4500
Selection parameters		
Теплообмен маслоохладителя	kW	0,956
Расход масла	l/min	18,24
Температура нагнетания без охлаждения	°C	82,58
Темп-ра нагнетания, с маслоохладителем	°C	80
Температура масла на выходе из маслоохладителя	°C	78,36
Температура воздуха на входе в маслоохладитель	°C	35
Operating conditions		
Темп-ра испарения	°C	-10
Темп-ра всас. Газа	°C	0
Темп-ра конденсации	°C	45
Темп-ра жидкости	°C	24,61

Маслоохл-ль с водяным охл-ем:

Модель		SZ-W0C1
Номер маслоохладителя		1
Results configuration 1		
Number of passes		8
Теплообмен, максимум	kW	12,037
Использование (Теплообмен)	%	7,94
Расход воды	m ³ /h	2,18
Температура воды на выходе из маслоохладителя	°C	30,38
Pressure drop water side	bar	0,21
Results configuration 2		
Number of passes		4
Теплообмен, максимум	kW	12,173
Использование (Теплообмен)	%	7,86
Расход воды	m ³ /h	4,44
Температура воды на выходе из маслоохладителя	°C	30,19
Pressure drop water side	bar	0,08
Selection parameters		
Теплообмен маслоохладителя	kW	0,956
Расход масла	l/min	18,24
Температура нагнетания без охлаждения	°C	82,58
Темп-ра нагнетания, с маслоохладителем	°C	80
Температура масла на выходе из маслоохладителя	°C	78,36
Температура воды на входе в маслоохладитель	°C	30
Operating conditions		
Темп-ра испарения	°C	-10
Темп-ра всас. Газа	°C	0
Темп-ра конденсации	°C	45
Темп-ра жидкости	°C	24,61

Все данные могут быть изменены без предварительного уведомления

Маслоотделитель:

Модель	WK200
Количество отделителей	1

Результаты расчета

Количество компрессоров, максимум		2
Использование (Количество отделителей)	%	50
Массовый расход хладагента, максимум	kg/h	2873
Использование (Массовый расход хладагента)	%	42,53
Расход масла, максимум	l/min	51,6
Использование (Расход масла)	%	35,34

Selection parameters

Количество компрессоров		1
Массовый расход, Компрессоры	kg/h	1222
Расход масла, Компрессоры	l/min	18,24

Operating conditions

Темп-ра испарения	°C	-10
Темп-ра всас. Газа	°C	0
Темп-ра конденсации	°C	45
Темп-ра жидкости	°C	24,61

Все данные могут быть изменены без предварительного уведомления

Модель: FVR-H-30-120

Хладагент: R134a

Электропитание: 400/3/50 PWS

Технические данные:

Объемная произв-ть	120 m³/h
номин-ое значение скорости вращения	2900 rpm
Напряжение двигателя	400 V
номин-ое значение частоты эл. сети	50 Hz
Максимальный рабочий ток (MRA)	61 A
Ток заблокированного ротора (LRA)	125 A
Ток заблокированного ротора (LRA), DOL	216 A
Вес нетто	210 kg
Холодильное масло	FRASCOLD POE170
Максимальное статическое давление ВР	20,5 bar
Максимальное рабочее давление НР	30 bar

Уровень шума:

Электрические подключения:

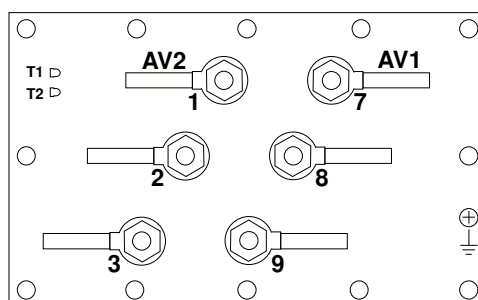

Все данные могут быть изменены без предварительного уведомления

Модель: FVR-H-30-120

Хладагент: R134a

Электропитание: 400/3/50 PWS

Размеры:

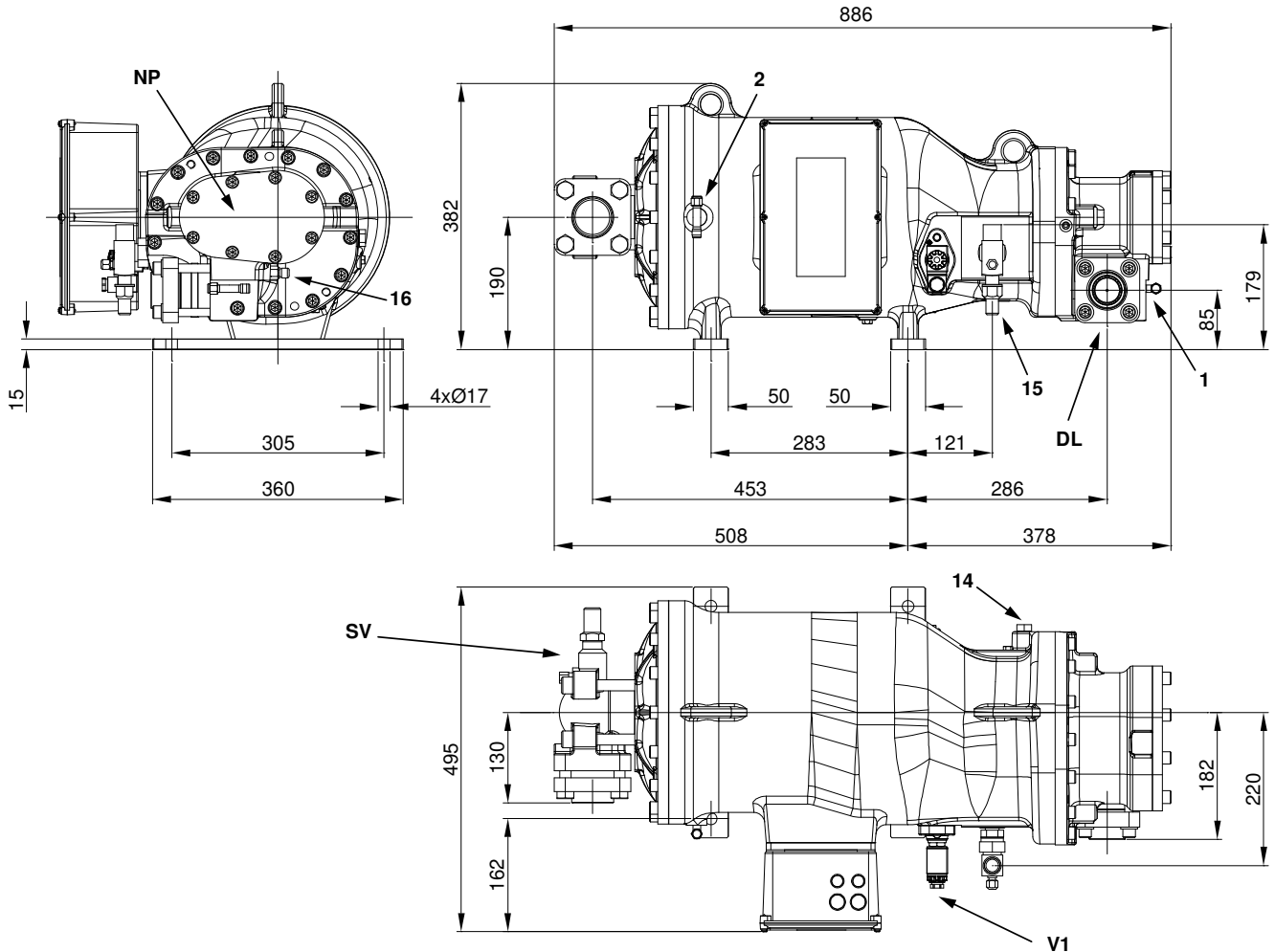

Комментарии:

SV: Всасывающий вентиль	2 1/8" in - 54 mm	14: Разъем ECO / впрыск жидкости	-
DL: Подключение компрессорной линии	42 mm	15: Разъем возврата масла	7/8" in - 22 mm
V1: Клапан регулировки производительности	-	16: Датчик температуры нагнетания	-
1: Разъем для высокого давления	1/4" SAE	NP: Заводская этикетка на компрессоре	-
2: Разъем для низкого давления	1/4" SAE		

Все данные могут быть изменены без предварительного уведомления

Модель: FVR-H-30-120

Хладагент: R134a

Электропитание: 400/3/50 PWS

Коэффициенты полинома согласно стандарта EN12900 for FVR-H-30-120:

*S = T_{evap} ; D = T_{cond}

Рекомендуемые условия

Хладагент	R134a
Темп-ра окружающей среды	35 °C
Перегрев всас. Газа	10 K
Переохлаждение жидкости	0 K
Эл. частота	50 Hz

	Холодопроизводительность [W]	Потребляемая мощность [W]
C1	8,673332E+004	1,290846E+004
C2	3,156798E+003	2,960790E+002
C3	-5,024951E+002	-2,046111E+002
C4	5,090507E+001	8,206973E+000
C5	-3,931372E+000	-1,003495E+001
C6	-4,009829E-001	9,757813E+000
C7	2,299646E-001	1,207194E-001
C8	-2,601462E-001	-1,707341E-001
C9	-2,185069E-001	1,072560E-001
C10	-3,335850E-002	-3,946840E-002

$$Y = C1 + C2*S + C3*D + C4*S^2 + C5*S*D + C6*D^2 + C7*S^3 + C8*D*S^2 + C9*S*D^2 + C10*D^3$$