

Исходные данные

| | | |
|---------------------------------|--------------------|-------|
| Хладагент | R134a | |
| Темп-ра, используемая в расчете | Темп-ра точки росы | |
| Режим расчёта | Охлаждение/Кондиц. | |
| Режим эксплуатации | Субкритический | |
| Электропитание | 400/3/50 | |
| | | |
| Темп-ра конденсации | °C | 45 |
| Давление конденсации | bar | 11,6 |
| Переохлаждение жидкости | K | 0 |
| Темп-ра жидкости | °C | 24,61 |
| Переохлаждение Eсо | K | 10 |
| Темп-ра испарения | °C | -10 |
| Давление кипения | bar | 2,01 |
| Перегрев всас. Газа | K | 10 |
| Полезный перегрев | % | 100 |

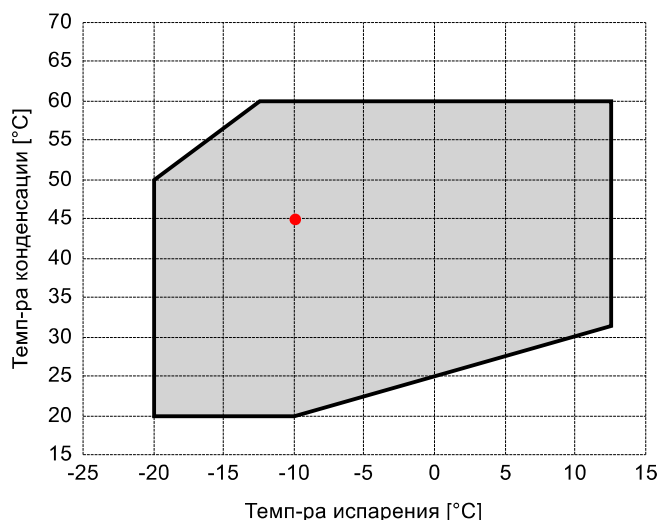

Выходящие данные

| | | |
|--|---------------------|-----------|
| Компрессор : | FVR-H-60-200 | |
| Количество компрессоров : | FSx1 | |
| Холодопроизводительность | kW | 82,36 |
| Холодопроизводительность [*поз.] | kW | 67,391 |
| Производительность испарителя | kW | 82,36 |
| Потребляемая мощность | W | 37676 |
| Производительность конденсатора, теор. | kW | 118,222 |
| Электрический ток | A | 62,29 |
| Холодильный коэффициент | W/W | 2,19 |
| Массовый расход | kg/h | 1779 |
| Рабочая частота эл. сети | Hz | 50 |
| Подключение | - | PWS |
| Режим эксплуатации | - | 100%, ECO |
| Темп-ра нагнетания | °C | 82,8 |
| Темп-ра нагнетания, с маслоохладителем | °C | 80 |
| Темп-ра жидкости | °C | 24,61 |
| промежут-ая темп-ра насыщ-я паров ECO (пузырь) | °C | 14,61 |
| промежут-ое давл-е насыщ-х паров ECO | bar | 4,82 |
| Массовый расход, впрыск | kg/h | 355 |
| Массовый расход, выход компрессора | kg/h | 2134 |
| Производительность экономайзера | kW | 14,969 |
| Коэффициент (%) | % | 100,0% |
| Примечание | - | |
| | | |
| Расход масла | l/min | 19,63 |
| Теплообмен маслоохладителя | kW | 1,814 |
| Температура масла на выходе из маслоохладителя | °C | 77,12 |
| Сертифицирован | - | Frascold |

Note:

- Высокая т-ра нагнетания! Охлаждение масла.

Сертифицирован:

- Frascold tentative data

Комментарии:

*поз.: В соответствии со стандартом EN12900

- Перегрев всас. Газа = 10 K

- Переохлаждение жидкости = 0 K

Все данные могут быть изменены без предварительного уведомления

P&I Diagram:

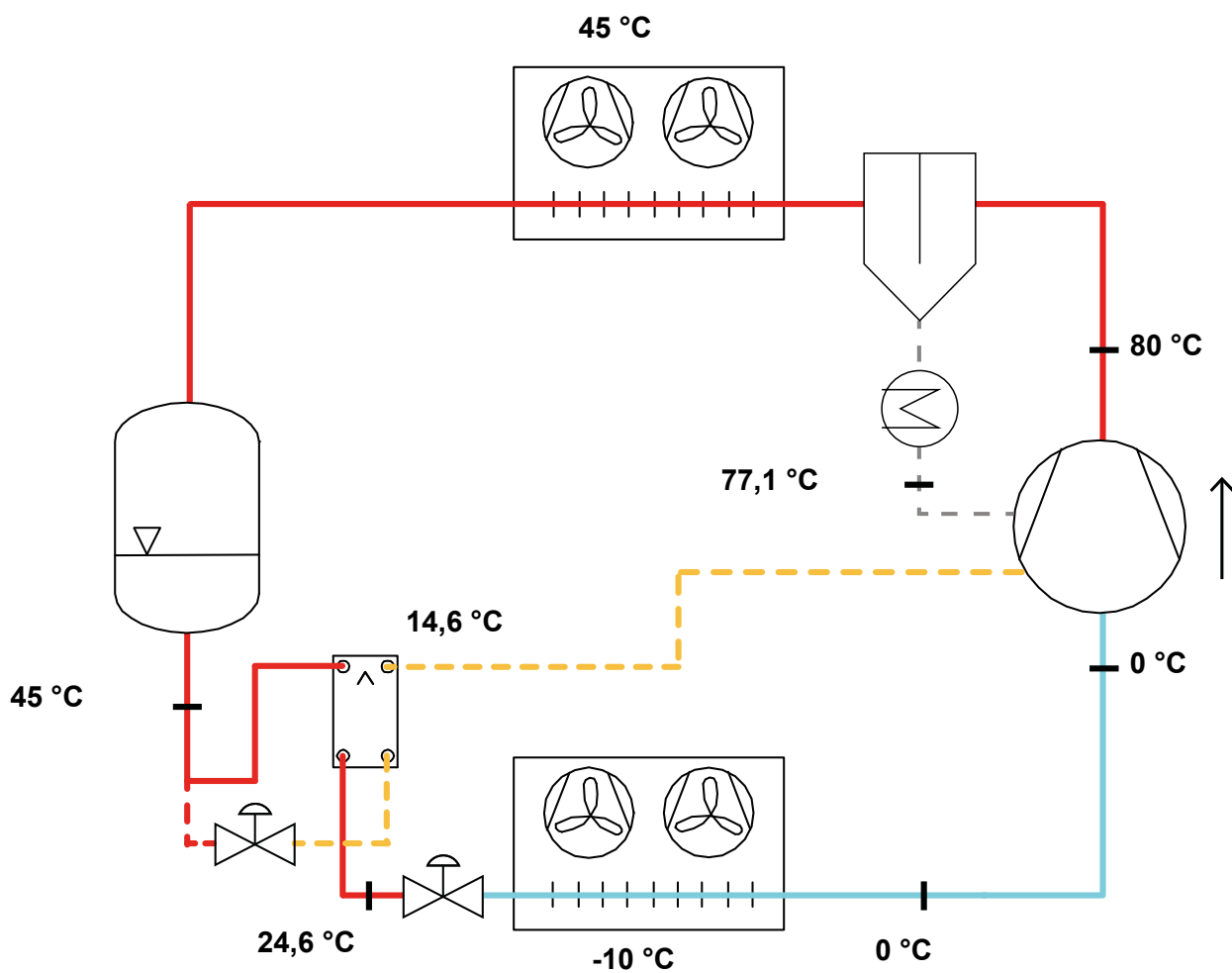

Все данные могут быть изменены без предварительного уведомления

Маслоохл-ль с воздушным охл-ем:

| | | |
|--|-------------------|---------|
| Модель | | SZ-A0C1 |
| Номер маслоохладителя | | 1 |
| Результаты расчета | | |
| Теплообмен, максимум | kW | 9,404 |
| Использование (Теплообмен) | % | 19,29 |
| Расход масла, максимум | l/min | 32 |
| Использование (Расход масла) | % | 61,34 |
| Расход воздуха | m ³ /h | 4500 |
| Selection parameters | | |
| Теплообмен маслоохладителя | kW | 1,814 |
| Расход масла | l/min | 19,63 |
| Температура нагнетания без охлаждения | °C | 82,8 |
| Темп-ра нагнетания, с маслоохладителем | °C | 80 |
| Температура масла на выходе из маслоохладителя | °C | 77,12 |
| Температура воздуха на входе в маслоохладитель | °C | 35 |
| Operating conditions | | |
| Темп-ра испарения | °C | -10 |
| Темп-ра всас. Газа | °C | 0 |
| Темп-ра конденсации | °C | 45 |
| Темп-ра жидкости | °C | 24,61 |

Маслоохл-ль с водяным охл-ем:

| | | |
|--|-------------------|---------|
| Модель | | SZ-W0C1 |
| Номер маслоохладителя | | 1 |
| Results configuration 1 | | |
| Number of passes | | 8 |
| Теплообмен, максимум | kW | 12,628 |
| Использование (Теплообмен) | % | 14,36 |
| Расход воды | m ³ /h | 2,18 |
| Температура воды на выходе из маслоохладителя | °C | 30,71 |
| Pressure drop water side | bar | 0,21 |
| Results configuration 2 | | |
| Number of passes | | 4 |
| Теплообмен, максимум | kW | 12,778 |
| Использование (Теплообмен) | % | 14,2 |
| Расход воды | m ³ /h | 4,44 |
| Температура воды на выходе из маслоохладителя | °C | 30,35 |
| Pressure drop water side | bar | 0,08 |
| Selection parameters | | |
| Теплообмен маслоохладителя | kW | 1,814 |
| Расход масла | l/min | 19,63 |
| Температура нагнетания без охлаждения | °C | 82,8 |
| Темп-ра нагнетания, с маслоохладителем | °C | 80 |
| Температура масла на выходе из маслоохладителя | °C | 77,12 |
| Температура воды на входе в маслоохладитель | °C | 30 |
| Operating conditions | | |
| Темп-ра испарения | °C | -10 |
| Темп-ра всас. Газа | °C | 0 |
| Темп-ра конденсации | °C | 45 |
| Темп-ра жидкости | °C | 24,61 |

Все данные могут быть изменены без предварительного уведомления

Маслоотделитель:

| | |
|------------------------|-------|
| Модель | WK200 |
| Количество отделителей | 1 |

Результаты расчета

| | | |
|--|-------|-------|
| Количество компрессоров, максимум | | 2 |
| Использование (Количество отделителей) | % | 50 |
| Массовый расход хладагента, максимум | kg/h | 2873 |
| Использование (Массовый расход хладагента) | % | 74,27 |
| Расход масла, максимум | l/min | 51,6 |
| Использование (Расход масла) | % | 38,04 |

Selection parameters

| | | |
|------------------------------|-------|-------|
| Количество компрессоров | | 1 |
| Массовый расход, Компрессоры | kg/h | 2134 |
| Расход масла, Компрессоры | l/min | 19,63 |

Operating conditions

| | | |
|---------------------|----|-------|
| Темп-ра испарения | °C | -10 |
| Темп-ра всас. Газа | °C | 0 |
| Темп-ра конденсации | °C | 45 |
| Темп-ра жидкости | °C | 24,61 |

Все данные могут быть изменены без предварительного уведомления

Модель: FVR-H-60-200

Хладагент: R134a

Электропитание: 400/3/50 PWS

Технические данные:

| | |
|--|-----------------|
| Объемная произв-ть | 200 m³/h |
| номин-ое значение скорости вращения | 2900 rpm |
| Напряжение двигателя | 400 V |
| номин-ое значение частоты эл. сети | 50 Hz |
| Максимальный рабочий ток (MRA) | 108 A |
| Ток заблокированного ротора (LRA) | 262 A |
| Ток заблокированного ротора (LRA), DOL | 425 A |
| Вес нетто | 324 kg |
| Холодильное масло | FRASCOLD POE170 |
| Максимальное статическое давление BP | 20,5 bar |
| Максимальное рабочее давление HP | 30 bar |

Уровень шума:

Электрические подключения:

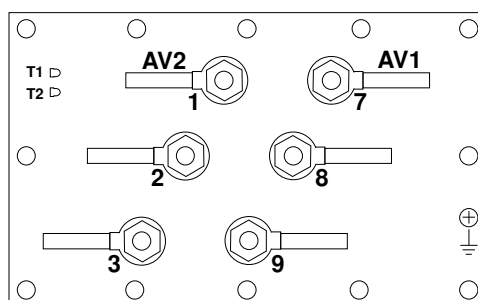

Все данные могут быть изменены без предварительного уведомления

Модель: FVR-H-60-200

Хладагент: R134a

Электропитание: 400/3/50 PWS

Размеры:

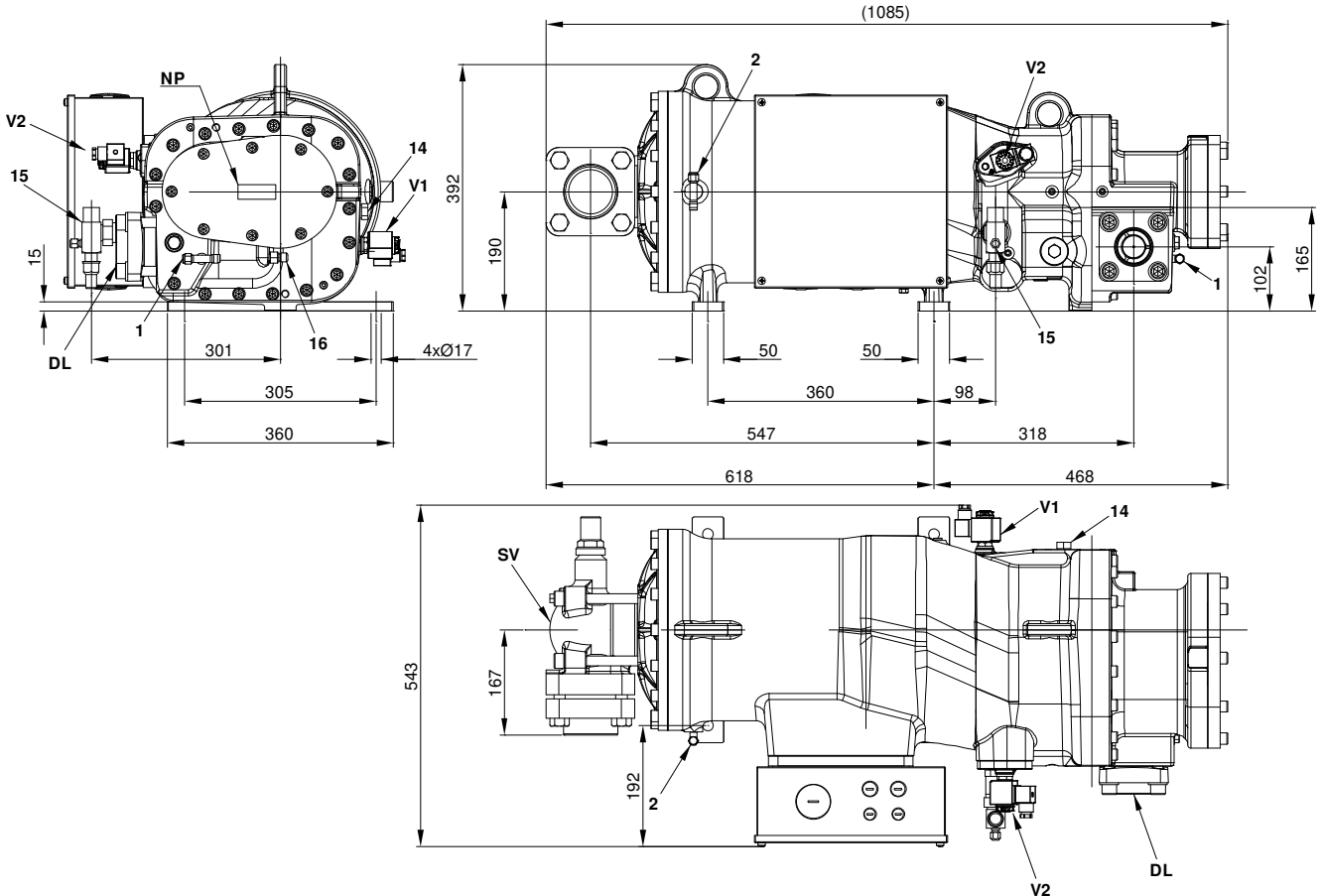

Комментарии:

| | | | |
|---|-------------------|---------------------------------------|-----------------|
| SV: Всасывающий вентиль | 80 mm | 2: Разъем для низкого давления | 1/4" SAE |
| DL: Подключение компрессорной линии | 2 1/8" in - 54 mm | 14: Разъем ECO / впрыск жидкости | - |
| V1: Клапан регулировки производительности | - | 15: Разъем возврата масла | 7/8" in - 22 mm |
| V2: Клапан регулировки производительности | - | 16: Датчик температуры нагнетания | - |
| 1: Разъем для высокого давления | 1/4" SAE | NP: Заводская этикетка на компрессоре | - |

Все данные могут быть изменены без предварительного уведомления

Модель: FVR-H-60-200

Хладагент: R134a

Электропитание: 400/3/50 PWS

Коэффициенты полинома согласно стандарта EN12900 for FVR-H-60-200:

*S = T_{evap} ; D = T_{cond}

Рекомендуемые условия

| | |
|--------------------------|-------|
| Хладагент | R134a |
| Темп-ра окружающей среды | 35 °C |
| Перегрев всас. Газа | 10 K |
| Переохлаждение жидкости | 0 K |
| Эл. частота | 50 Hz |

| | Холодопроизводительность [W] | Потребляемая мощность [W] |
|------------|---------------------------------|---------------------------------|
| C1 | 1,460902E+005 | 1,829802E+004 |
| C2 | 5,810558E+003 | 3,482434E+002 |
| C3 | 1,672188E+002 | 1,817553E+001 |
| C4 | 9,000544E+001 | 1,660148E+000 |
| C5 | -8,632730E+000 | -1,101391E+001 |
| C6 | -3,093946E+001 | 8,852910E+000 |
| C7 | 5,089022E-001 | 7,764176E-003 |
| C8 | -3,818080E-001 | -6,974538E-002 |
| C9 | -4,048431E-001 | 1,306019E-001 |
| C10 | 1,720446E-001 | -2,278709E-002 |

$$Y = C1 + C2*S + C3*D + C4*S^2 + C5*S*D + C6*D^2 + C7*S^3 + C8*D*S^2 + C9*S*D^2 + C10*D^3$$

Все данные могут быть изменены без предварительного уведомления