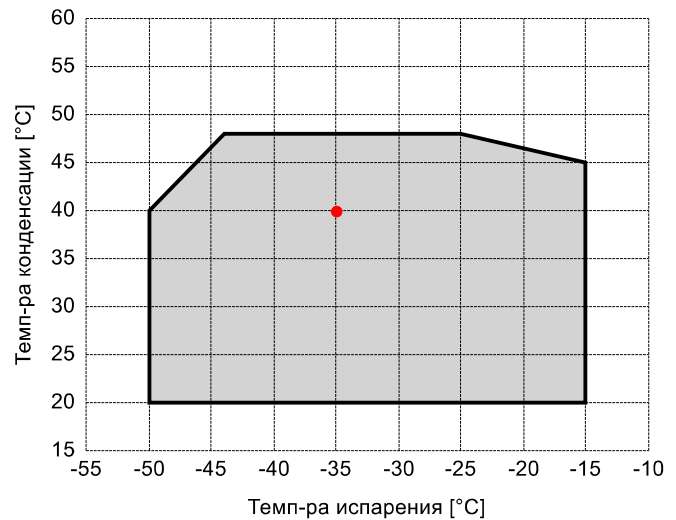

Исходные данные

Хладагент	R404A	
Темп-ра, используемая в расчете	Темп-ра точки росы	
Режим расчёта	Охлаждение/Кондиц.	
Режим эксплуатации	Субкритический	
Электропитание	400/3/50	
Темп-ра конденсации	°C	40
Давление конденсации	bar	18,17
Переохлаждение жидкости	K	0
Темп-ра жидкости	°C	6,43
Переохлаждение Eсо	K	10
Темп-ра испарения	°C	-35
Давление кипения	bar	1,66
Перегрев всас. Газа	K	10
Полезный перегрев	%	100

Выходящие данные

Компрессор :	FVR-L-160-540	
Количество компрессоров :	FSx1	
Холодопроизводительность	kW	146,472
Холодопроизводительность [*поз.]	kW	95,617
Производительность испарителя	kW	146,472
Потребляемая мощность	W	119677
Производительность конденсатора, теор.	kW	256,95
Электрический ток	A	196,7
Холодильный коэффициент	W/W	1,22
Массовый расход	kg/h	3630
Рабочая частота эл. сети	Hz	50
Подключение	-	PWS
Режим эксплуатации	-	100%, ECO
Темп-ра нагнетания	°C	85,53
Темп-ра нагнетания, с маслоохладителем	°C	80
Темп-ра жидкости	°C	6,43
промежут-ая темп-ра насыщ-я паров ECO (пузырь)	°C	-3,57
промежут-ое давл-е насыщ-х паров ECO	bar	5,49
Массовый расход, впрыск	kg/h	1605
Массовый расход, выход компрессора	kg/h	5236
Производительность экономайзера	kW	50,854
Коэффициент (%)	%	100,0%
Примечание	-	
Расход масла	l/min	39,95
Теплообмен маслоохладителя	kW	9,199
Температура масла на выходе из маслоохладителя	°C	72,82
Сертифицирован	-	Frascold

Note:

- Высокая т-ра нагнетания! Охлаждение масла.

Сертифицирован:

- Frascold tentative data

Комментарии:

- *поз.: В соответствии со стандартом EN12900
- Перегрев всас. Газа = 10 K
- Переохлаждение жидкости = 0 K

Все данные могут быть изменены без предварительного уведомления

P&I Diagram:

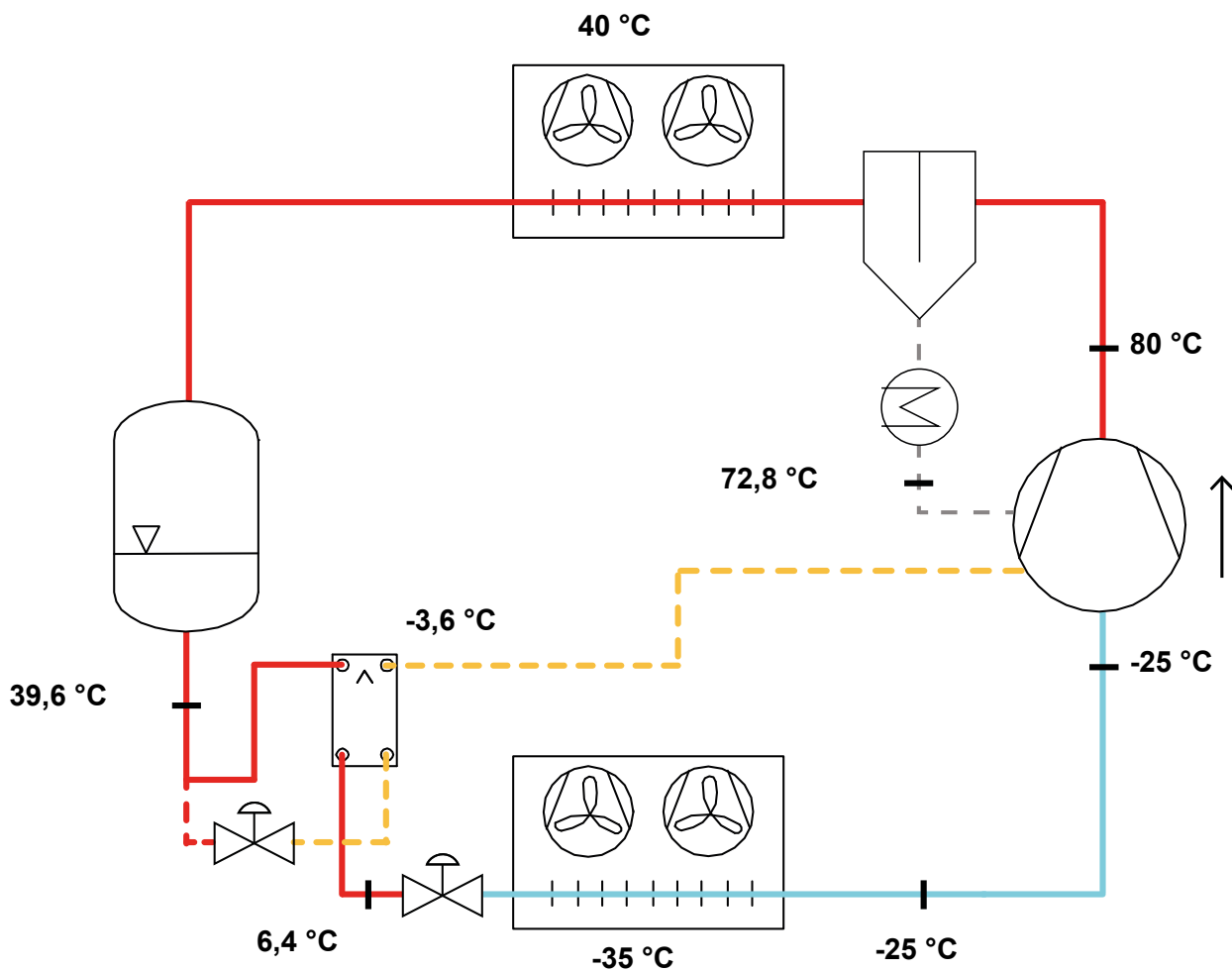

Все данные могут быть изменены без предварительного уведомления

Маслоохл-ль с воздушным охл-ем:

Модель		SZ-A0C2
Номер маслоохладителя		1
Результаты расчета		
Теплообмен, максимум	kW	16,476
Использование (Теплообмен)	%	55,83
Расход масла, максимум	l/min	42
Использование (Расход масла)	%	95,13
Расход воздуха	m ³ /h	4300
Selection parameters		
Теплообмен маслоохладителя	kW	9,199
Расход масла	l/min	39,95
Температура нагнетания без охлаждения	°C	85,53
Темп-ра нагнетания, с маслоохладителем	°C	80
Температура масла на выходе из маслоохладителя	°C	72,82
Температура воздуха на входе в маслоохладитель	°C	35
Operating conditions		
Темп-ра испарения	°C	-35
Темп-ра всас. Газа	°C	-25
Темп-ра конденсации	°C	40
Темп-ра жидкости	°C	6,43

Маслоохл-ль с водяным охл-ем:

Модель		SZ-W0C1
Номер маслоохладителя		1
Results configuration 1		
Number of passes		8
Теплообмен, максимум	kW	20,379
Использование (Теплообмен)	%	45,14
Расход воды	m ³ /h	2,18
Температура воды на выходе из маслоохладителя	°C	33,62
Pressure drop water side	bar	0,21
Results configuration 2		
Number of passes		4
Теплообмен, максимум	kW	20,774
Использование (Теплообмен)	%	44,28
Расход воды	m ³ /h	4,44
Температура воды на выходе из маслоохладителя	°C	31,78
Pressure drop water side	bar	0,08
Selection parameters		
Теплообмен маслоохладителя	kW	9,199
Расход масла	l/min	39,95
Температура нагнетания без охлаждения	°C	85,53
Темп-ра нагнетания, с маслоохладителем	°C	80
Температура масла на выходе из маслоохладителя	°C	72,82
Температура воды на входе в маслоохладитель	°C	30
Operating conditions		
Темп-ра испарения	°C	-35
Темп-ра всас. Газа	°C	-25
Темп-ра конденсации	°C	40
Темп-ра жидкости	°C	6,43

Все данные могут быть изменены без предварительного уведомления

Маслоотделитель:

Модель	WK201
Количество отделителей	1

Результаты расчета

Количество компрессоров, максимум		3
Использование (Количество отделителей)	%	33,33
Массовый расход хладагента, максимум	kg/h	5467
Использование (Массовый расход хладагента)	%	95,77
Расход масла, максимум	l/min	112,5
Использование (Расход масла)	%	35,51

Selection parameters

Количество компрессоров		1
Массовый расход, Компрессоры	kg/h	5236
Расход масла, Компрессоры	l/min	39,95

Operating conditions

Темп-ра испарения	°C	-35
Темп-ра всас. Газа	°C	-25
Темп-ра конденсации	°C	40
Темп-ра жидкости	°C	6,43

Все данные могут быть изменены без предварительного уведомления

Модель: FVR-L-160-540

Хладагент: R404A

Электропитание: 400/3/50 PWS

Технические данные:

Объемная произв-ть	540 m³/h
номин-ое значение скорости вращения	2900 rpm
Напряжение двигателя	400 V
номин-ое значение частоты эл. сети	50 Hz
Максимальный рабочий ток (MRA)	287 A
Ток заблокированного ротора (LRA)	729 A
Ток заблокированного ротора (LRA), DOL	1114 A
Вес нетто	762 kg
Холодильное масло	FRASCOLD POE170
Максимальное статическое давление BP	20,5 bar
Максимальное рабочее давление HP	30 bar

Уровень шума:

Электрические подключения:

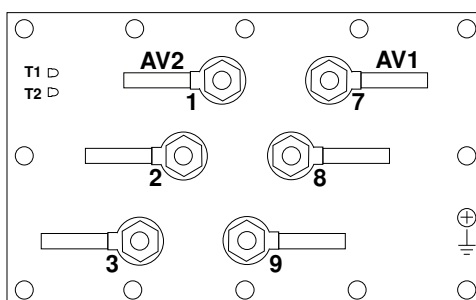

Все данные могут быть изменены без предварительного уведомления

Модель: FVR-L-160-540

Хладагент: R404A

Электропитание: 400/3/50 PWS

Размеры:

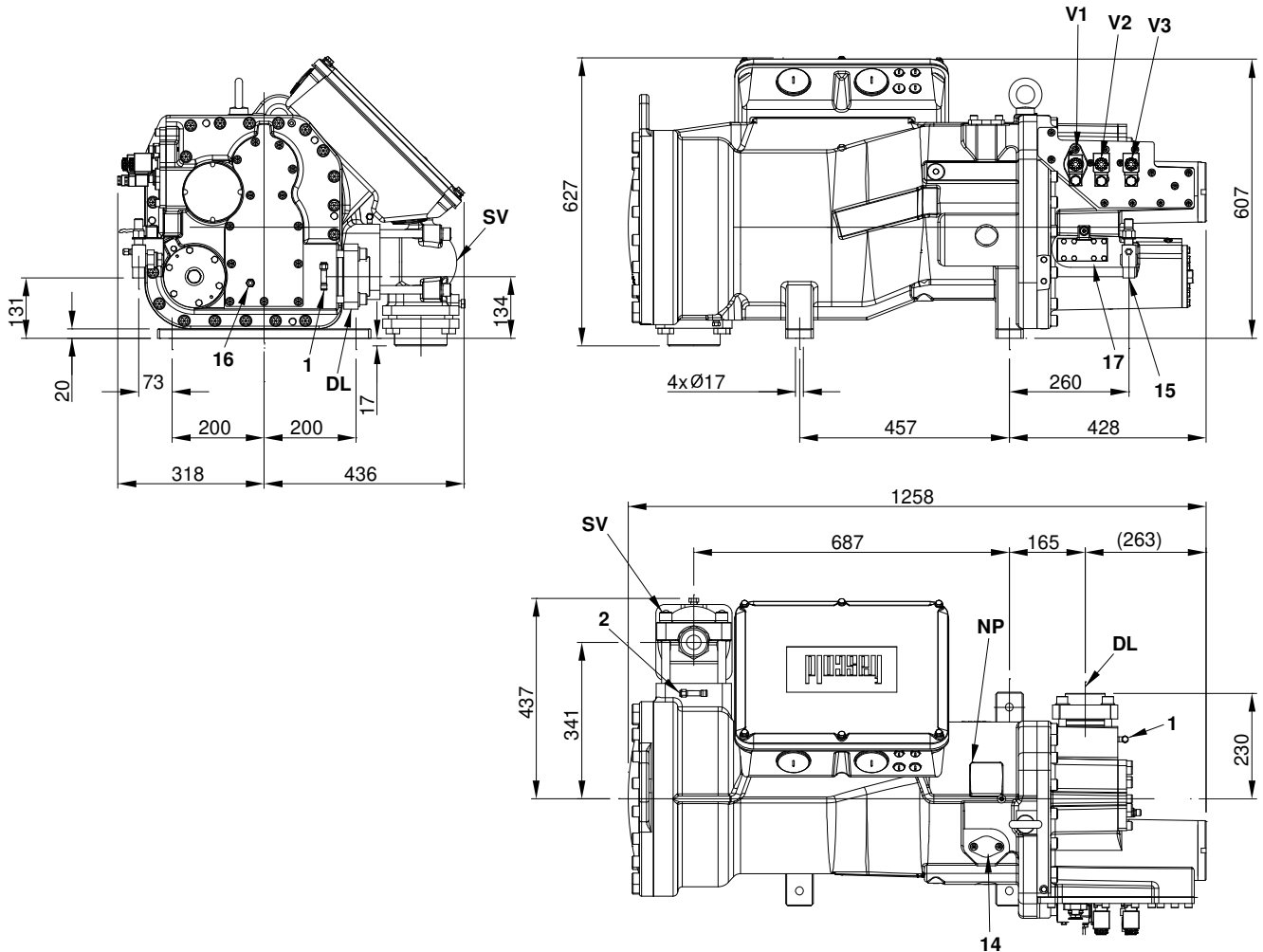

Комментарии:

SV: Всасывающий вентиль	4 1/8" in - 105 mm	2: Разъем для низкого давления	1/4" SAE
DL: Подключение компрессорной линии	80 mm	14: Разъем ECO / впрыск жидкости	-
V1: Клапан регулировки производительности	-	15: Разъем возврата масла	7/8" in - 22 mm
V2: Клапан регулировки производительности	-	16: Датчик температуры нагнетания	-
V3: Клапан регулировки производительности	-	17: Реле протока масла	-
1: Разъем для высокого давления	1/4" SAE	NP: Заводская этикетка на компрессоре	-

Все данные могут быть изменены без предварительного уведомления

Модель: FVR-L-160-540

Хладагент: R404A

Электропитание: 400/3/50 PWS

Коэффициенты полинома согласно стандарта EN12900 for FVR-L-160-540:

*S = T_{evap} ; D = T_{cond}

Рекомендуемые условия

Хладагент	R404A
Темп-ра окружающей среды	35 °C
Перегрев всас. Газа	10 K
Переохлаждение жидкости	0 K
Эл. частота	50 Hz

	Холодопроизводительность [W]	Потребляемая мощность [W]
C1	7,157892E+005	1,049951E+005
C2	2,408655E+004	2,804742E+003
C3	-6,105716E+003	6,614660E+002
C4	2,863967E+002	4,193738E+001
C5	-1,783249E+002	-2,579573E+001
C6	-9,431236E+000	4,821482E-001
C7	1,178052E+000	2,561177E-001
C8	-1,537491E+000	-2,412590E-001
C9	-2,391475E-001	2,229116E-001
C10	-9,158049E-002	2,077623E-001

$$Y = C1 + C2*S + C3*D + C4*S^2 + C5*S*D + C6*D^2 + C7*S^3 + C8*D*S^2 + C9*S*D^2 + C10*D^3$$

Все данные могут быть изменены без предварительного уведомления